

# VNM PEDAL Kurzanleitung

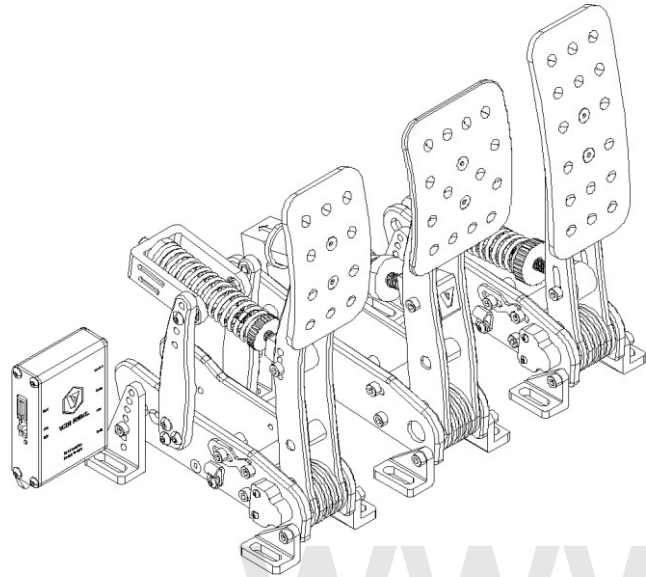

# Inhalt

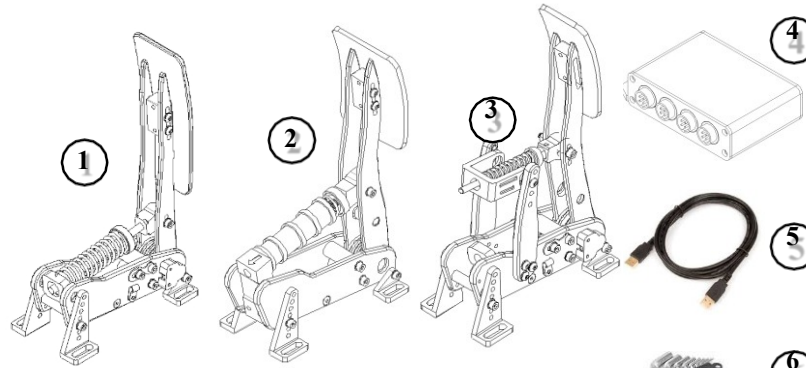

- 1. VNM-Gashebel
- 2. VNM-Bremse
- 3. VNM-Kupplung
- 4. VNM-Steuergerät

- 5. USB-Kabel
- 6. Inbusschlüsselsatz & Befestigungsschrauben
- 7. Stahlfedern

# Anschluss

✓ Auf der linken Seite des VNM-Steuergerät befindet sich:

- 1. Handbrems
- 2. Gas
- 3. Bremse
- 4. Kupplung

Stecken Sie die GX12-Anschlüsse für Signalanschluss.

✓ Auf der rechten Seite der VNM-Steuergerät befinden sich:

- 5. Umschalten zwischen DFU- und Spielmodus

Zum Auswählen von DFU nach links schieben

**Modus** oder nach rechts, um **Spielmodus**.

- 6. Schließen Sie das USB-Kabel an, um eine Verbindung zum PC herzustellen.

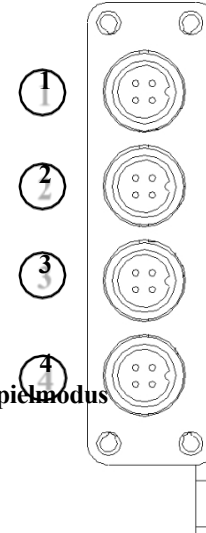

# Pedal einstellen

## 1. Höhe der Pedaloberfläche einstellen

Lösen Sie die 4 Sechskantschrauben an den Seiten hinter der Pedaloberfläche, wählen Sie eine geeignete Pedalhöhe und ziehen Sie die Schrauben wieder fest.

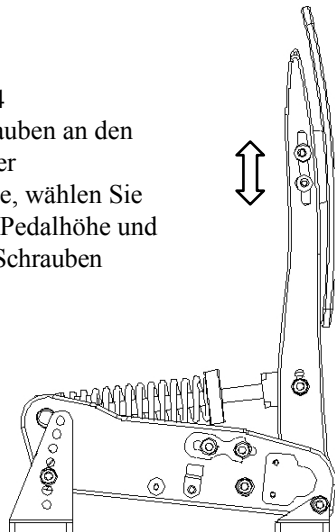

## 2. Neigungswinkel des Pedals einstellen

✓ Hier bieten wir Ihnen 7 Optionen, damit Sie den Winkel des Pedals nach Ihren Wünschen einstellen können.

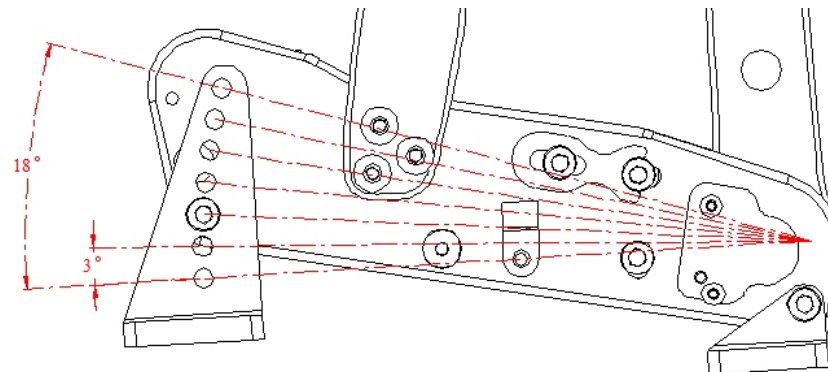

✓ Entfernen Sie die 2 Sechskantschrauben an den Seiten, wählen Sie den für Sie passenden Winkel und ziehen Sie die Sechskantschrauben fest.

## 3. Einstellung der Pedalkraft

✓ Stellen Sie die Federvorspannung so ein, dass die Pedalkraft für Ihren Fuß richtig ist

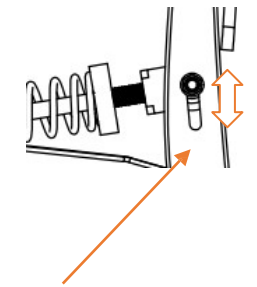
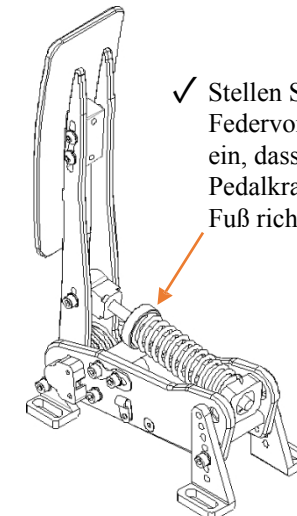

✓ Darüber hinaus können Sie die Kraft auch durch Einstellen der Position der Schraube hier ändern.

## 4. Einstellung der Pedalwege

- ✓ Durch Einstellen des Pedalwegs erzielen Sie das beste Gefühl beim Treten. Lösen Sie die Sechskantschrauben an den Seiten, wählen Sie die geeignete Position und ziehen Sie die Sechskantschrauben wieder fest.

### Endanschlagbegrenzer-Baugruppe:

Bewegen Sie die Endanschlagbegrenzung, um den Endpunkt zu ändern des Hubs.

### Anfangswegbegrenzer-Baugruppe:

Bewegen Sie die Startwegbegrenzer-Baugruppe, um den Startpunkt des Weges zu ändern.

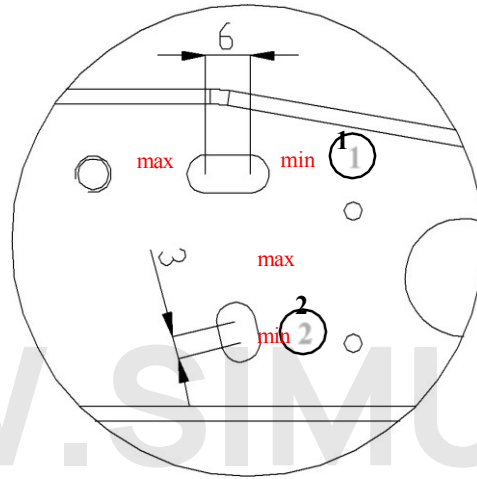

- ✓ Einstellung der Endwegbegrenzer-Baugruppe

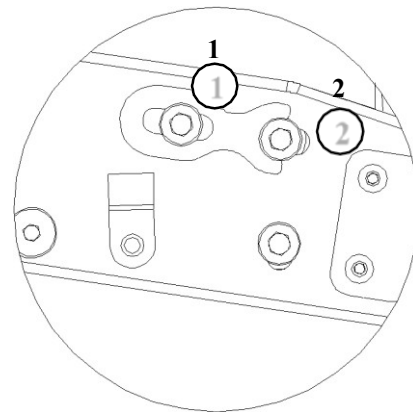

## 5. Feder und Elastomer austauschen

### Schritt 1: Entfernen Sie den Elastomerstapel

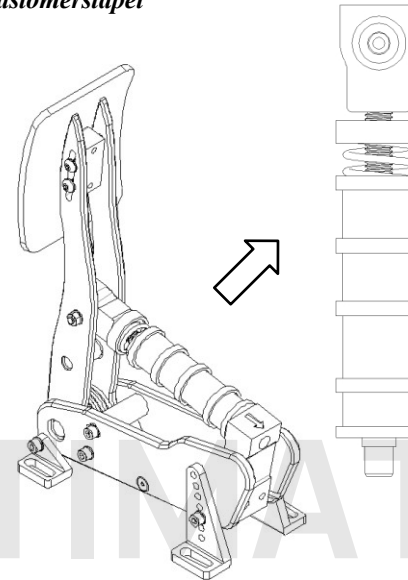

### Schritt 2: Wählen Sie eine geeignete Kombination aus Federn und Elastomeren

Es werden 3 Kombinationen empfohlen, aber Sie können diese gerne beliebig kombinieren, um die für Sie perfekte Kombination zu finden.

Option 1: 2,5-mm-Feder + 3 Elastomere



Option 2: 3-mm-Feder + 3 Elastomere

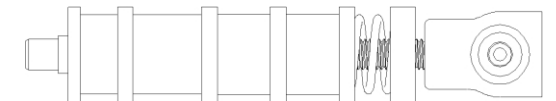

Option 3: 2,5-mm-Feder + 3-mm-Feder + 2 Elastomere

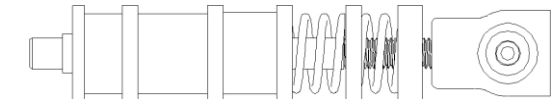

### Schritt 3: Elastomerstapel wieder einbauen

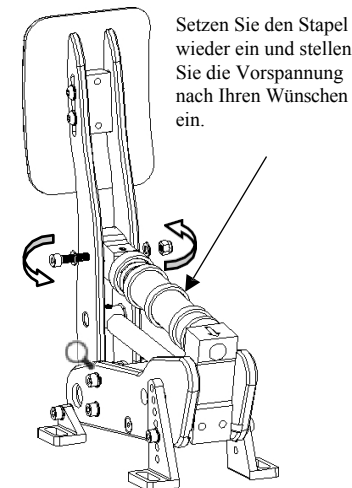

## Montagezeichnung Drosselklappe

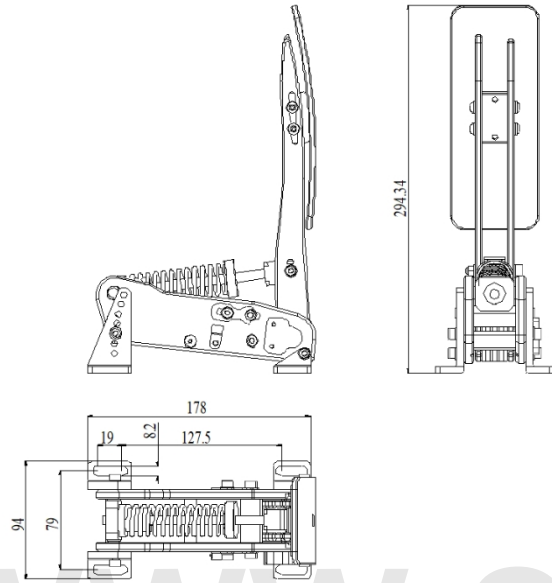

## Montagezeichnung Bremse

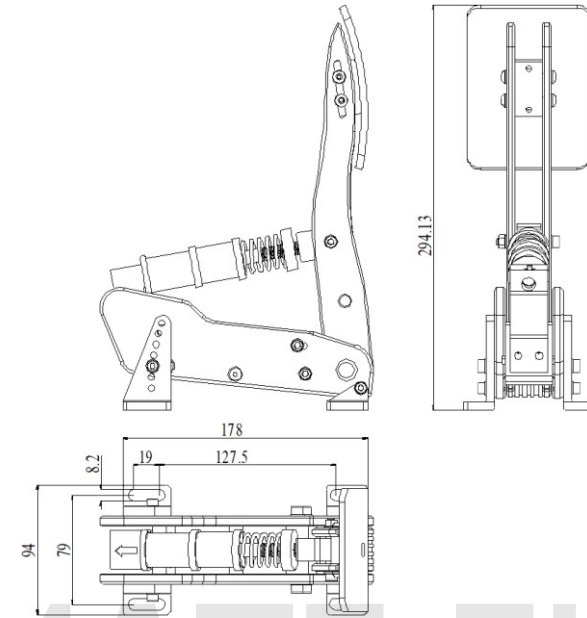

## Montagezeichnung Steuergerät

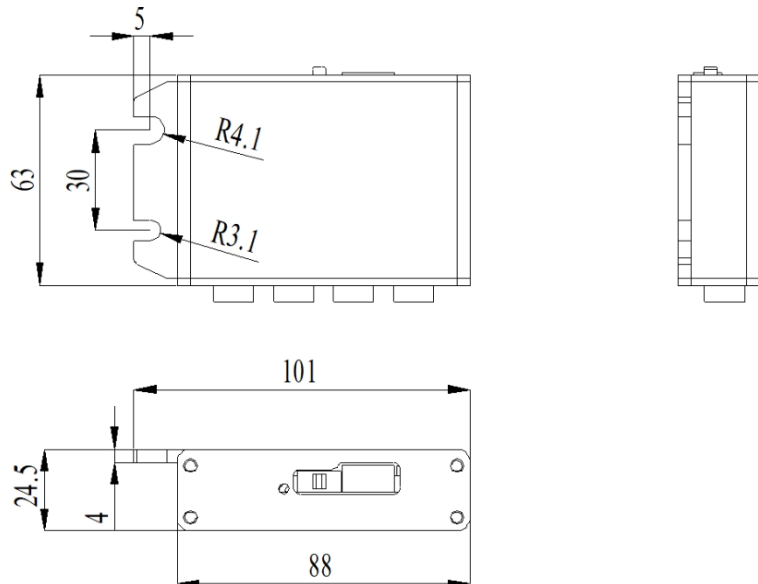

## Montagezeichnung Kupplung

