

Entfernen Sie den hinteren Vorspannungsknopf mit dem Werkzeug. 使用工具取下后部预紧旋钮。

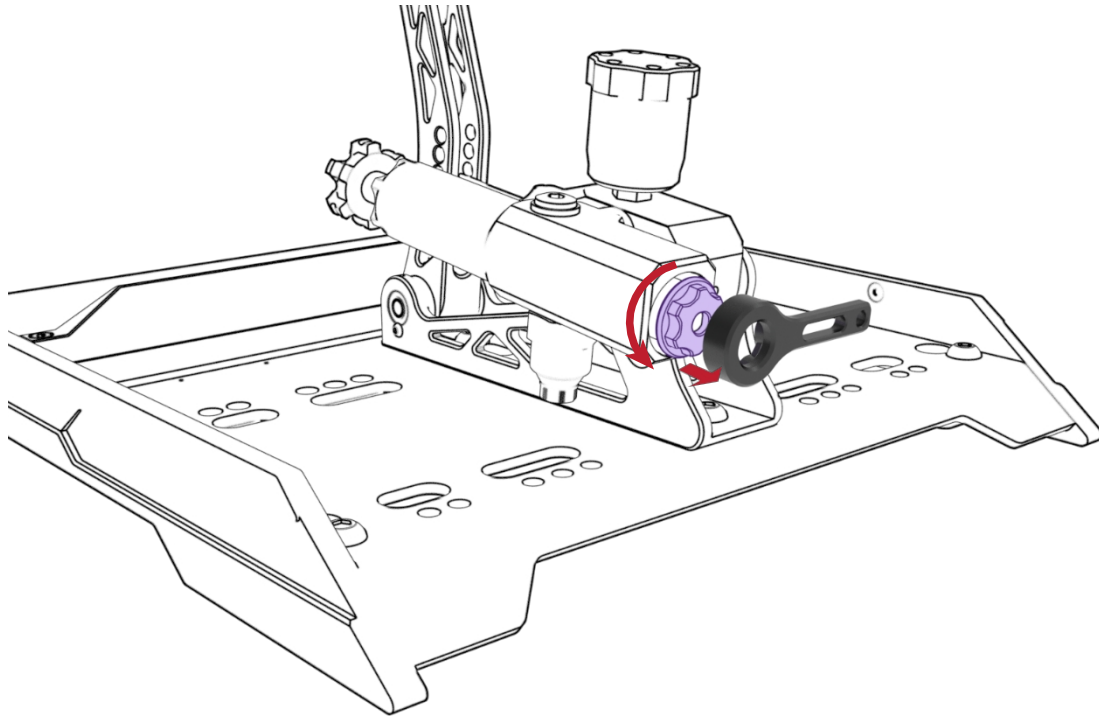

WWW.SIMULTIMATE.EU

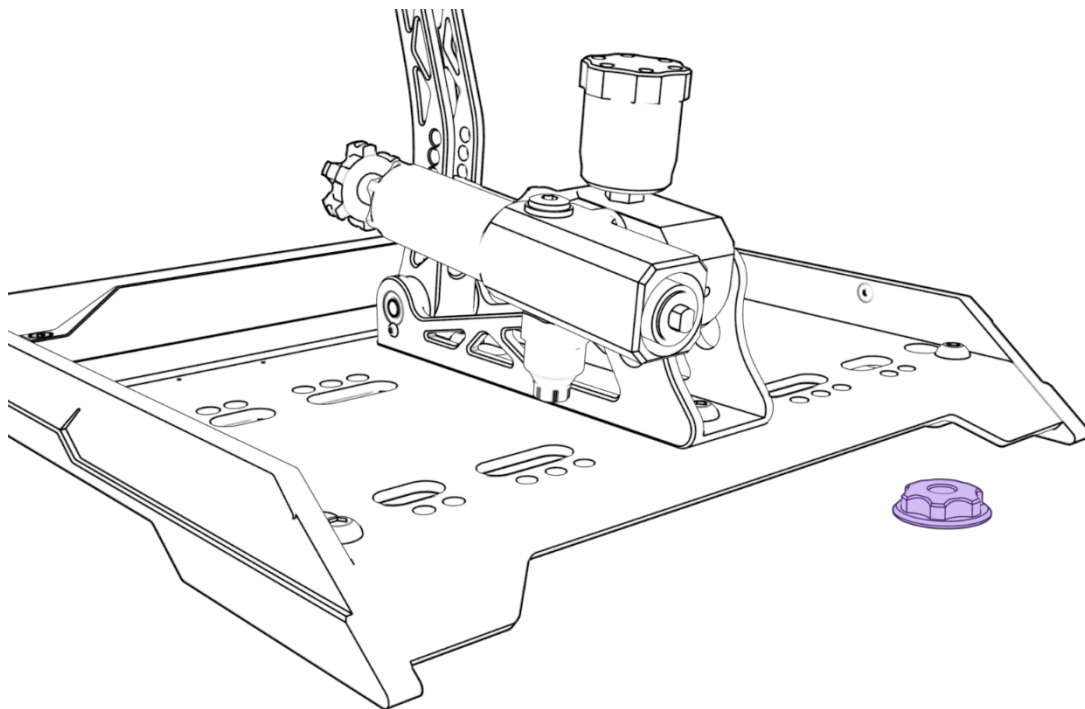

Entfernen Sie den vorderen
Vorspannknopf.

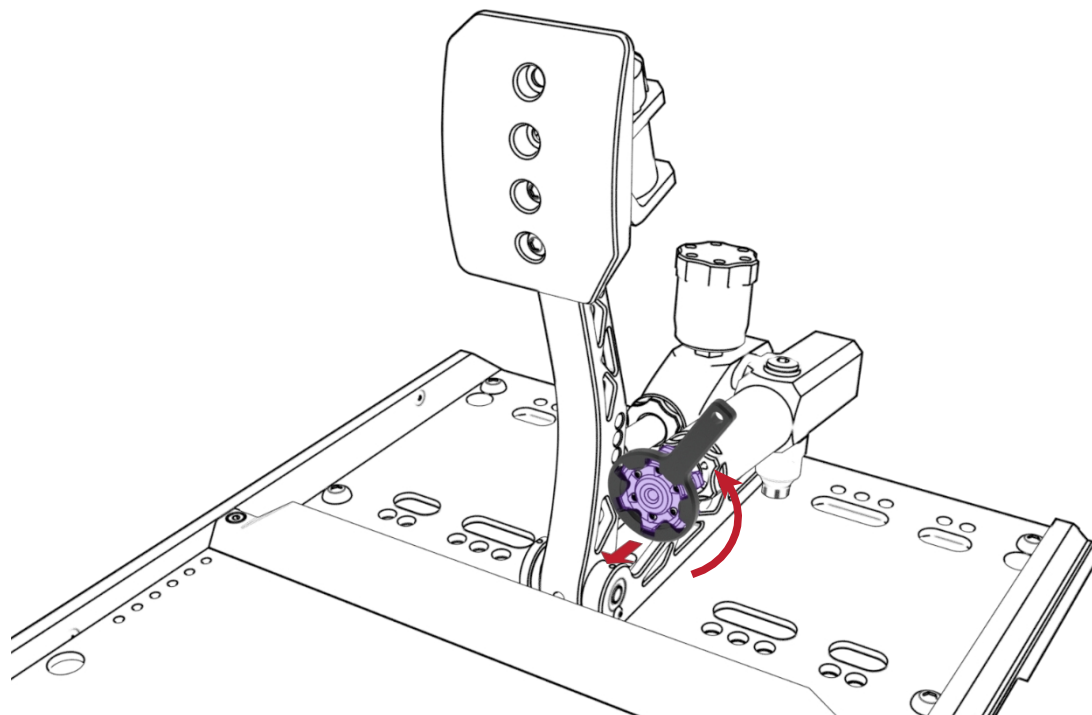

WWW.SIMULTIMATE.EU

Entfernen Sie die Elastomer-
Zylindermutter.

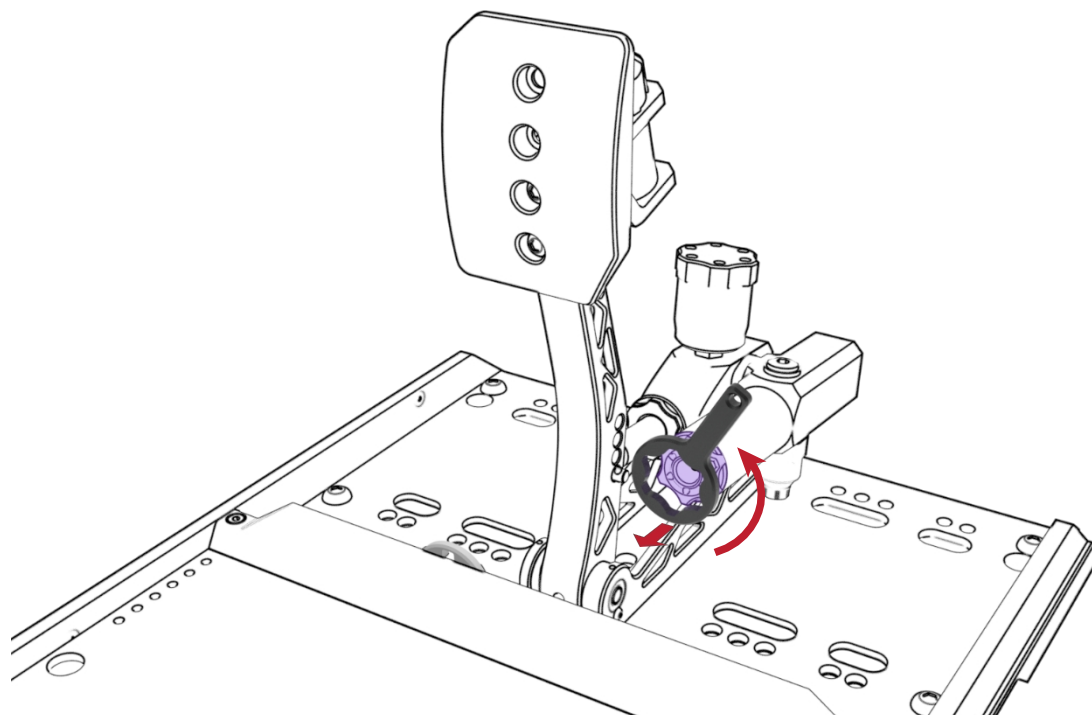

Drücken Sie das Pedal vorsichtig, um die Dichtungen und Elastomere herauszudrücken. **Wenden Sie keine übermäßige Kraft an.**

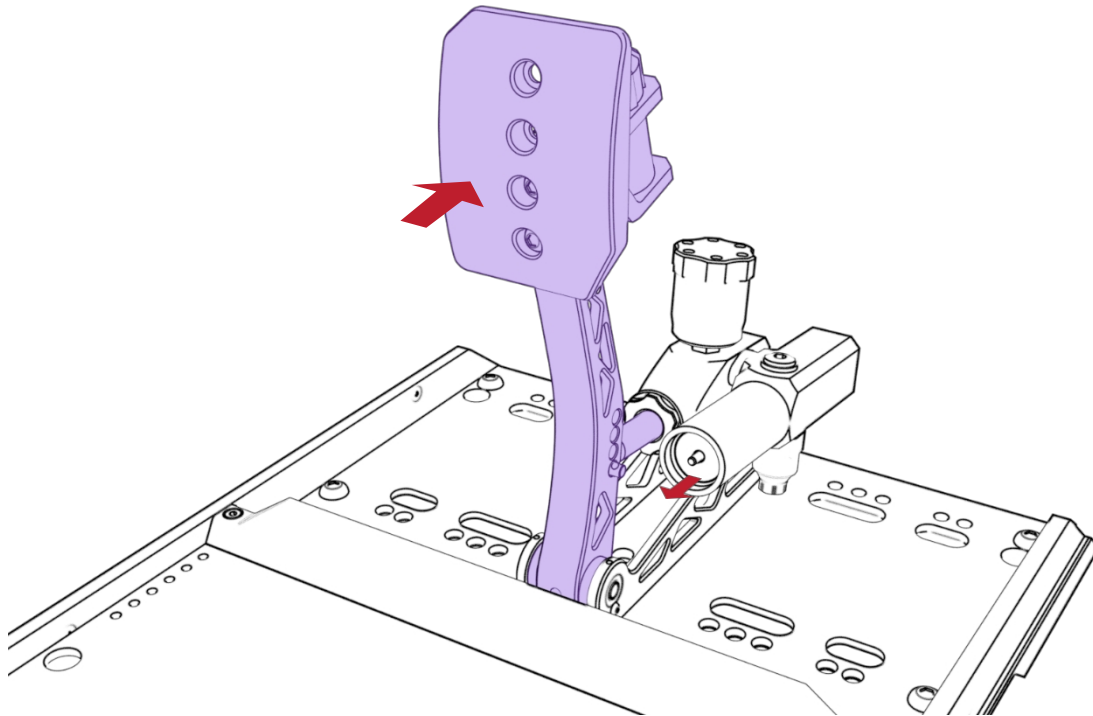

Entfernen Sie die Dichtungen und gebrauchten Elastomere.

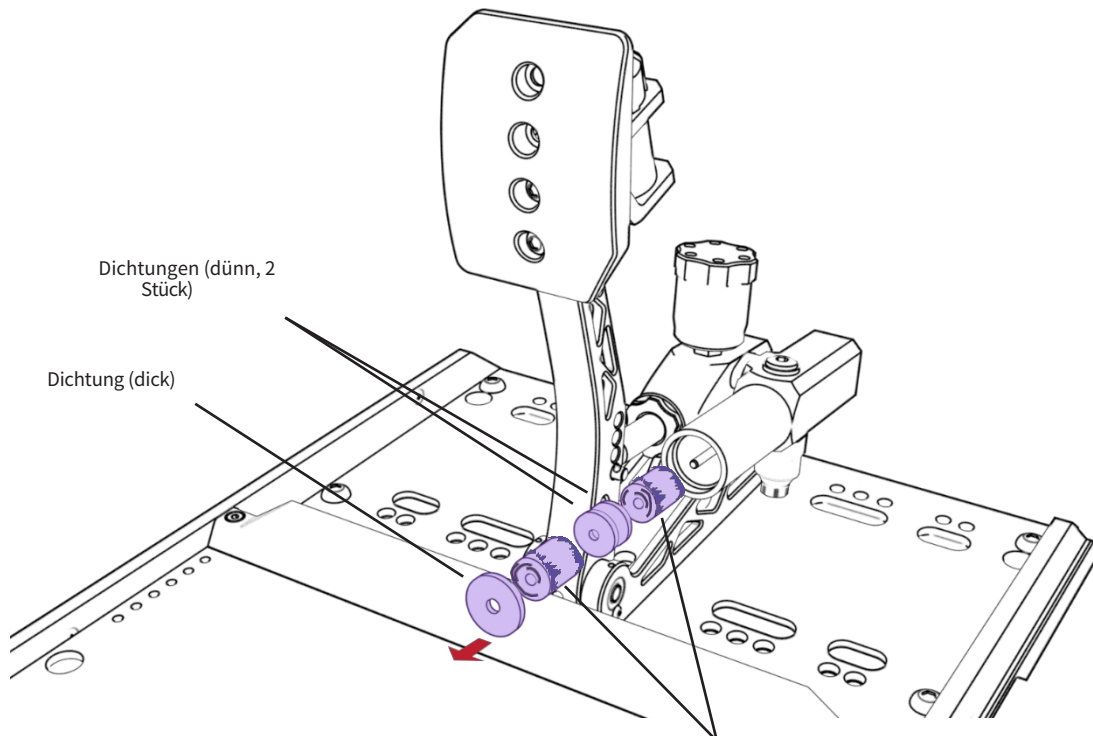

Dichtungen (dünn, 2 Stück)

Dichtung (dick)

Gebrauchte Elastomere (2 Stück) 旧的胶块 (2个)

Wenn es schwierig ist, sie zu entfernen, können Sie einen dünneren Gegenstand (z. B. einen dünnen Sechskantschlüssel) verwenden, um sie herauszuziehen.

若难以取出, 可使用较细的物品 (如较细的内六角扳手) 挑出。

Tragen Sie Schmierfett gleichmäßig auf die Zylinderwelle auf.

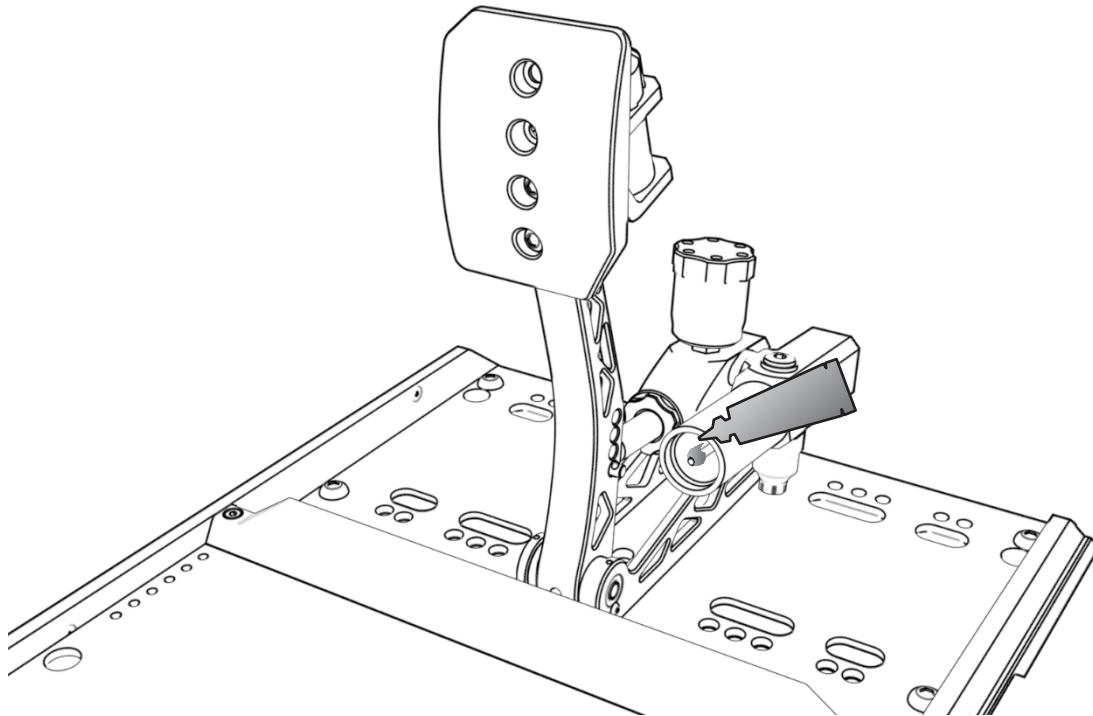

Ersetzen Sie die neuen Elastomere und setzen Sie die Dichtungen und Elastomere wieder in ihrer ursprünglichen Reihenfolge ein. **Hinweis: Bitte ersetzen Sie beide Elastomere gleichzeitig!**

Ersetzen Sie die neuen Elastomere und setzen Sie die Dichtungen und Elastomere in der ursprünglichen Reihenfolge wieder ein. **Hinweis: Bitte ersetzen Sie beide Elastomere gleichzeitig!**

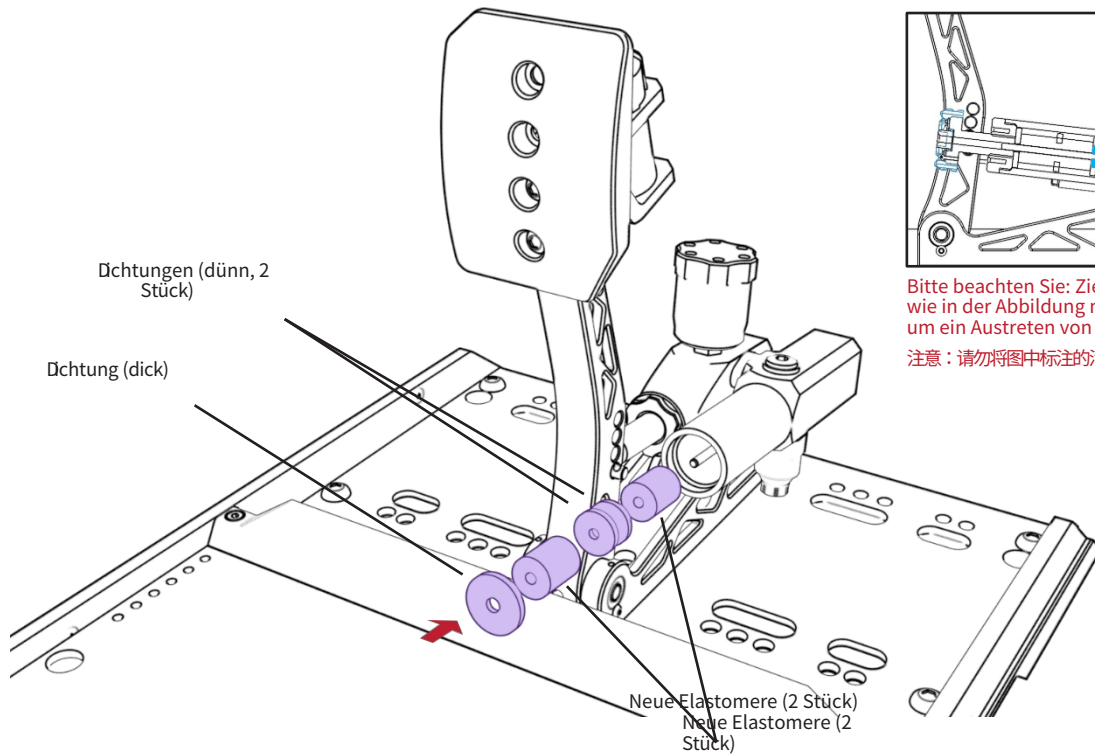

Bitte beachten Sie: Ziehen Sie den Kolben nicht wie in der Abbildung markiert aus seiner Position, um ein Austreten von Öl zu verhindern.
注意：请勿将图中标注的活塞带出，避免漏油。

Drücken Sie die Dichtungen und Elastomere in den Zylinder.

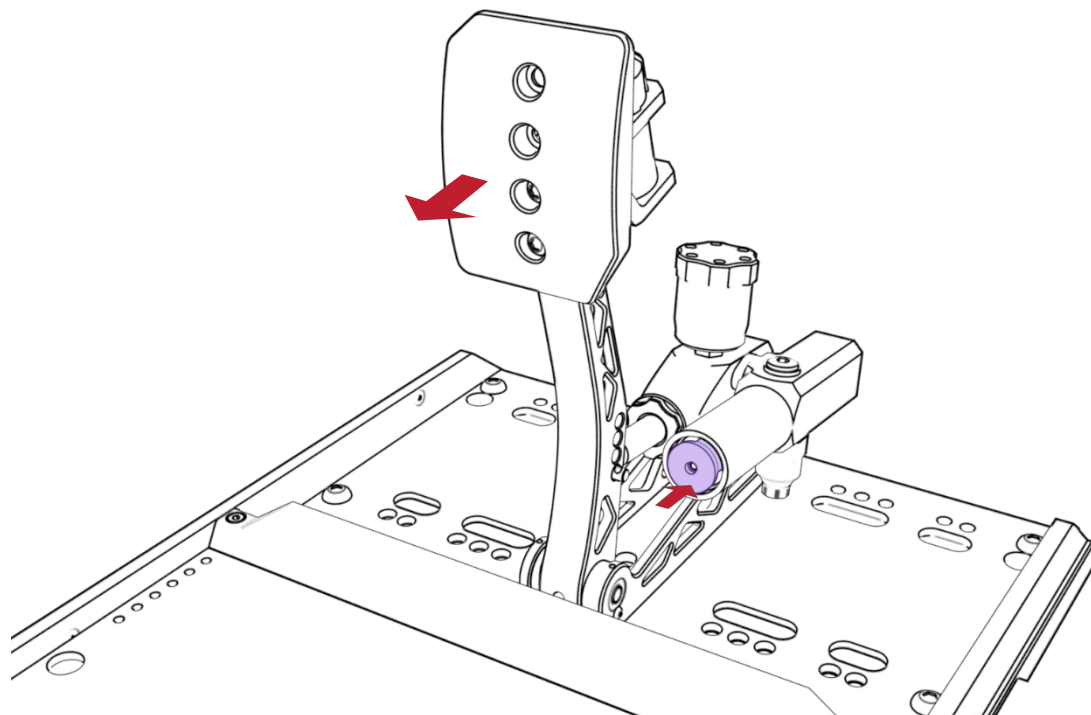

WWW.SIMULTIMATE.EU

Bringen Sie die Lastomer-Zylindermutter mit Hilfe von Werkzeugen an.

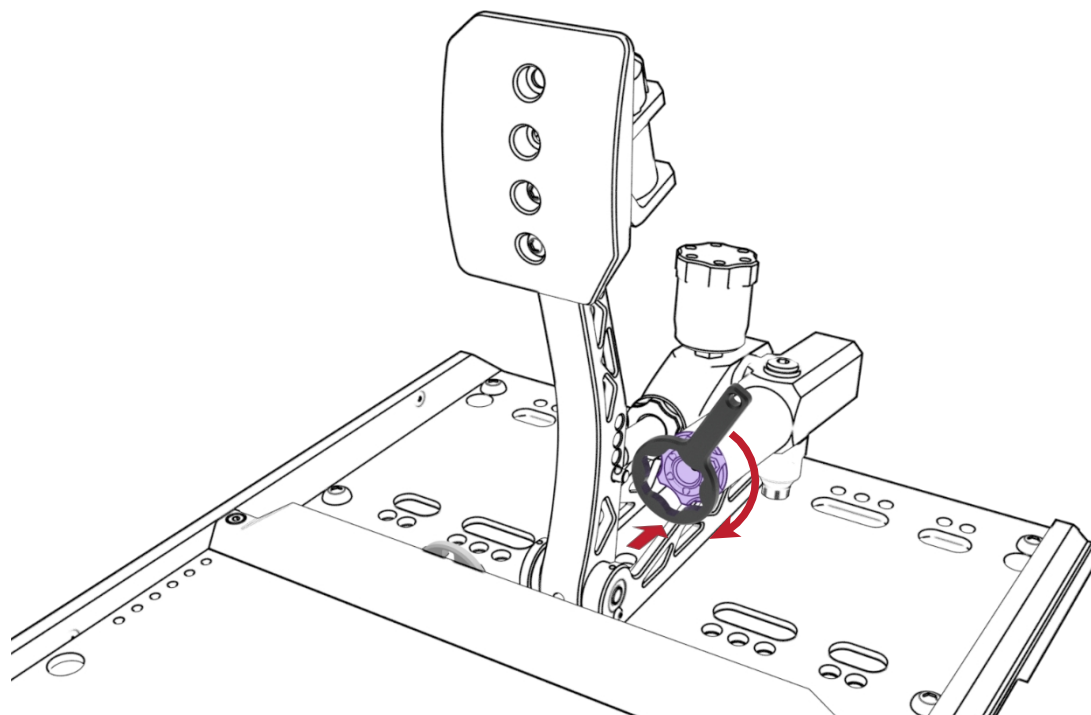

Bringen Sie den vorderen
Vorspannknopf wieder an.

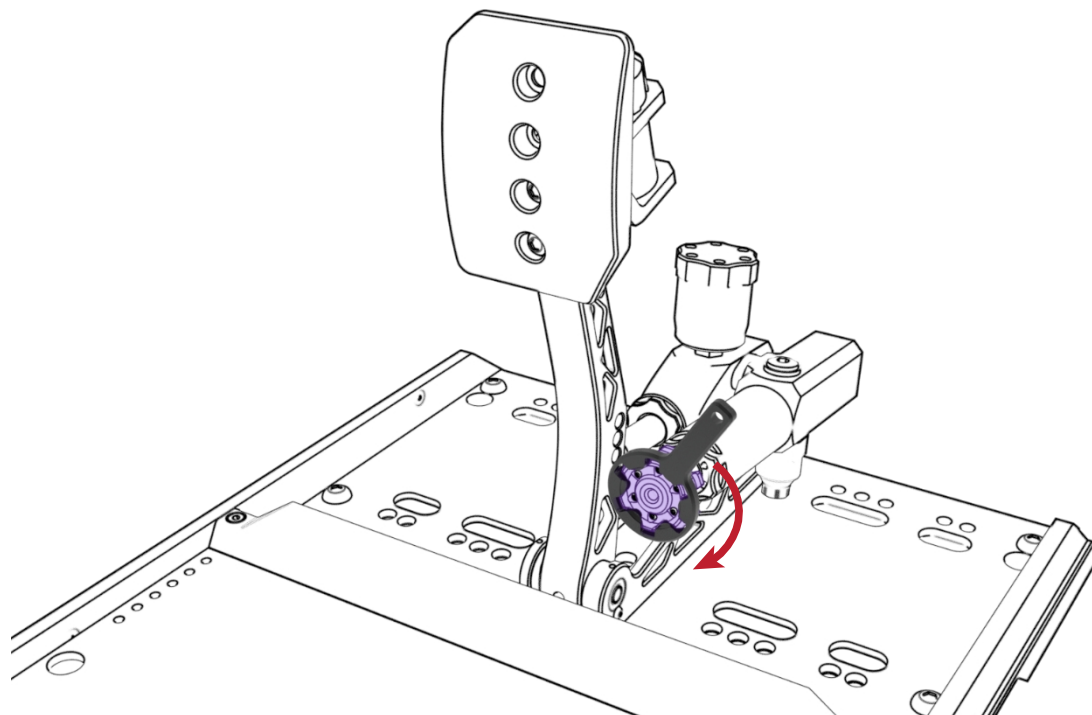

WWW.SIMULTIMATE.EU

Installieren Sie den hinteren
Vorspannungsknopf.

